



Plone as a front end to the fedora repository

Peter Reimer

Open Repositories Conference 2008, Southampton

Fedora User Group Meeting, April 3rd/4th 2008

Contents

- Background
- Architecture
- Plone products
- Example
- Outlook

About DiPP

- „Digital Peer Publishing“ initiated by the Ministry of Innovation of the German state North-Rhine Westphalia
- operator: hbz - public service provider for academic libraries
- proximate goal: Support Start-ups & Pick-ups of eJournals
- ultimate goal: Fostering innovative forms of web-based, scholarly communication

Why Plone

- Accessibility and Standard Compliance
- Multilingual Support
- Plenty of Third Party Products available for Wiki, Forums, Newsletter
- Integrated Search Engine
- Powerful Workflow Engine

Architecture

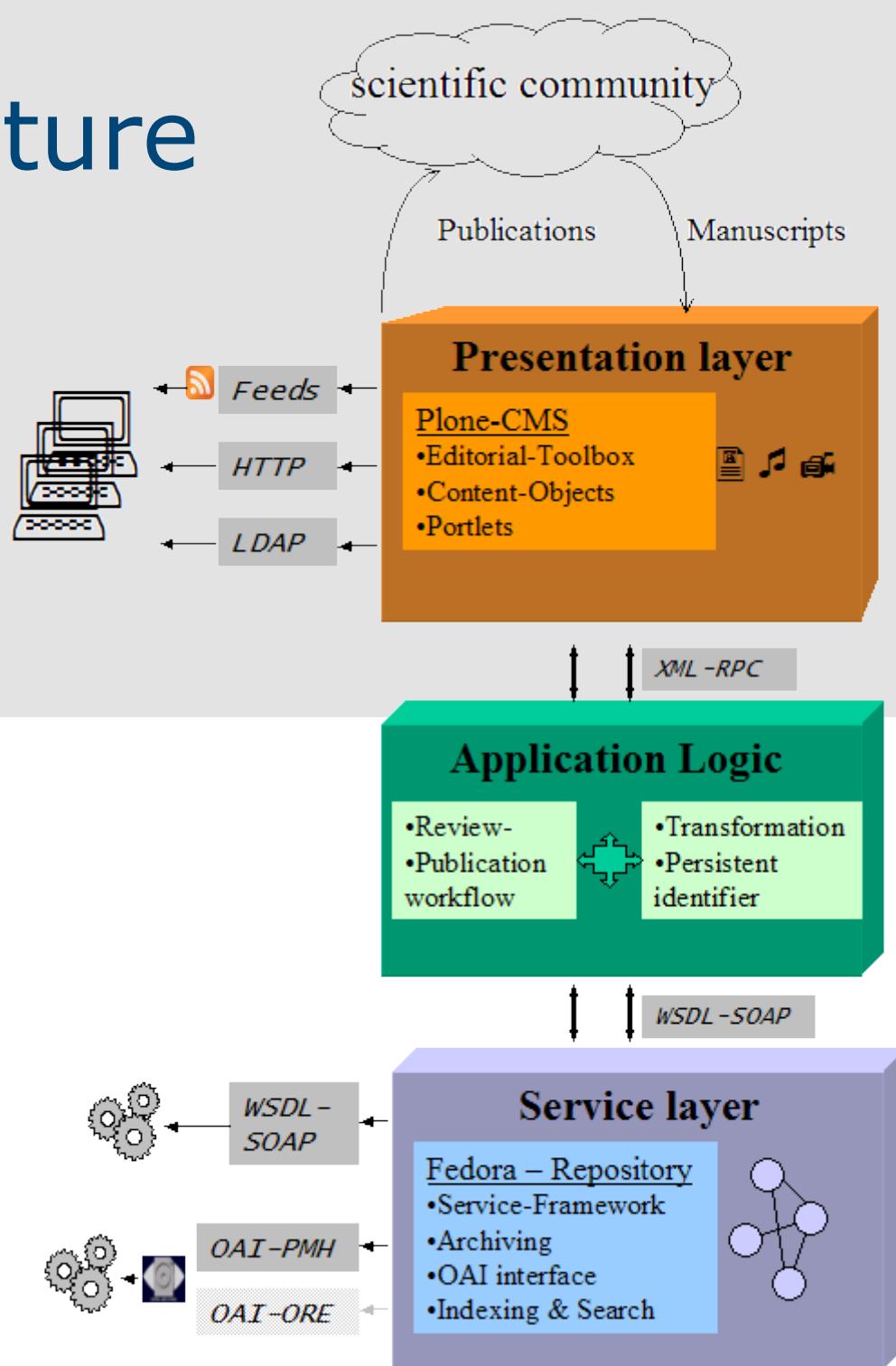

Our Plone Products

- PloneFedora: store and edit Data in the Fedora repository instead of the ZODB
- DiPP: Content Types, Editorial Toolbox, Workflow
- Themes: DiPPClassic, DiPPSilver, ...
- Statistics: Integration of Awstats in Plone

PloneFedora

- Plone product, that provides the FedoraTool
- special Plone Object, which makes the methods of the Python Webservice available in Zope
- Imports the Python modules fedora2 and dipp2
- fedora2: API-M and API-A
- dipp2: Transfer of the custom Metadataformats
- generated with Zolera SOAP Infrastructure (ZSI)



PloneFedora

PloneFedora2 at [/fedora](#) [Help!](#)

Configuration

Field	Value	Description
label	48	label of all Datastreams.
PID	dipp:1101	PID of the Journal
Address	193.30.112.98	IP-Address of the server
Port	9290	Port number

PloneFedora2 at [/fedora](#) [Help!](#)

10 Objects found

Search the repository

pid dipp:*

PID	cModel	creator	Title
<input type="checkbox"/> dipp:1101	DiPP:eJournal	n/a	development
<input type="checkbox"/> dipp:1102	DiPP:container	n/a	Archiv
<input type="checkbox"/> dipp:1129	DiPP:article	Peter Reimer	kurzanleitung
<input type="checkbox"/> dipp:1130	DiPP:article	Peter Reimer	kurzer Workflow
<input type="checkbox"/> dipp:1131	DiPP:article	Peter Reimer	kurzer Workflow
<input type="checkbox"/> dipp:1132	DiPP:article	Peter Reimer	kurzer Workflow
<input type="checkbox"/> dipp:1172	DiPP:container	n/a	2007
<input type="checkbox"/> dipp:1173	DiPP:article	Peter Reimer	Kurzanleitung
<input type="checkbox"/> dipp:1174	DiPP:article	Peter Reimer	Kurzanleitung
<input type="checkbox"/> dipp:1175	DiPP:article	Peter Reimer	Kurzanleitung

DiPP (depends on PloneFedora)

- Content Types, View Templates
 - FedoraDocument
 - FedoraHierarchie
 - FedoraArticle
 - FedoraMultimedia
 - FedoraXML
- Workflow
- Groups and Roles specific for eJournals
- Editorial Toolbox

DiPP-Content Model in Fedora

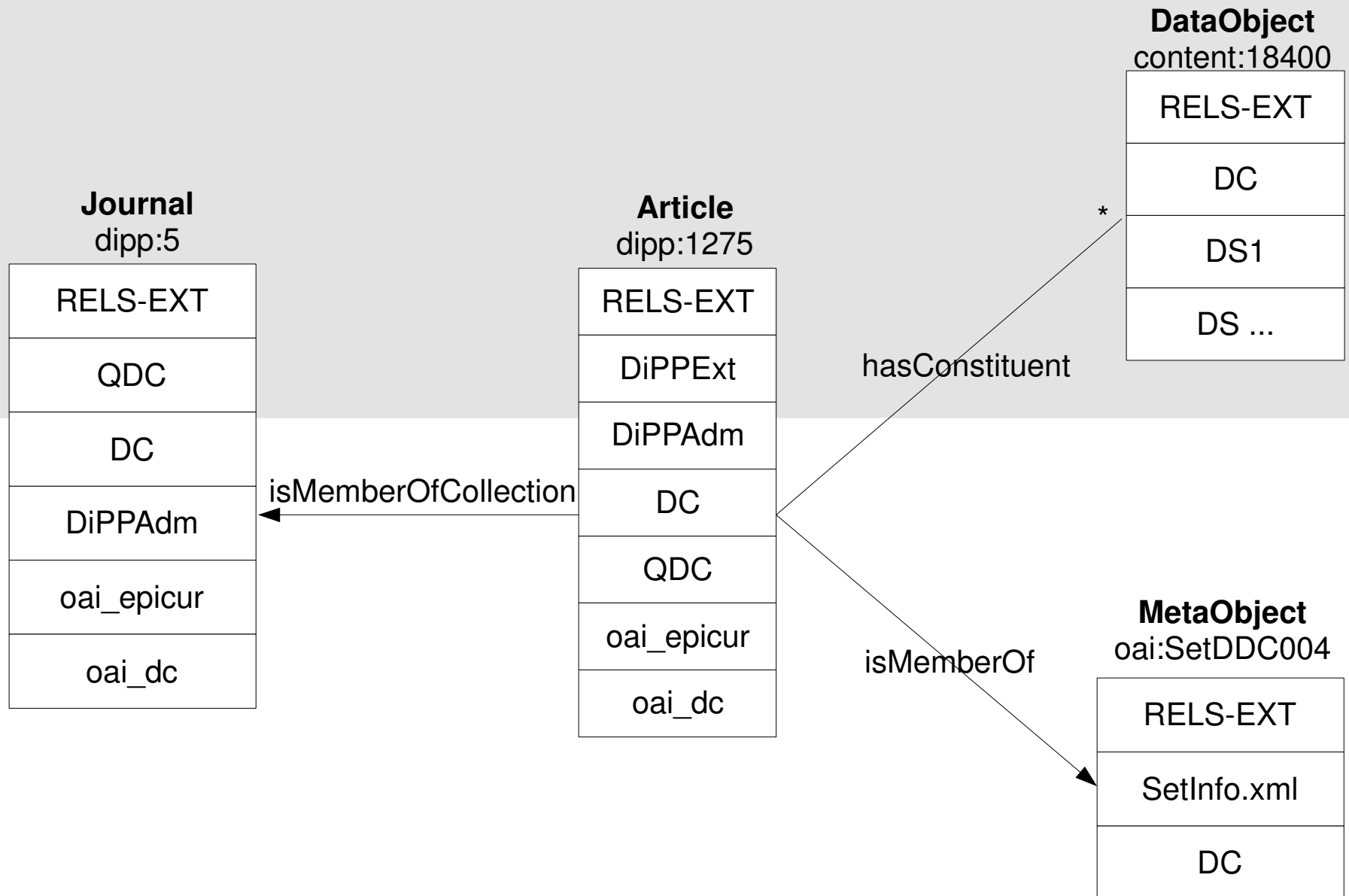

Plone Custom Content Types

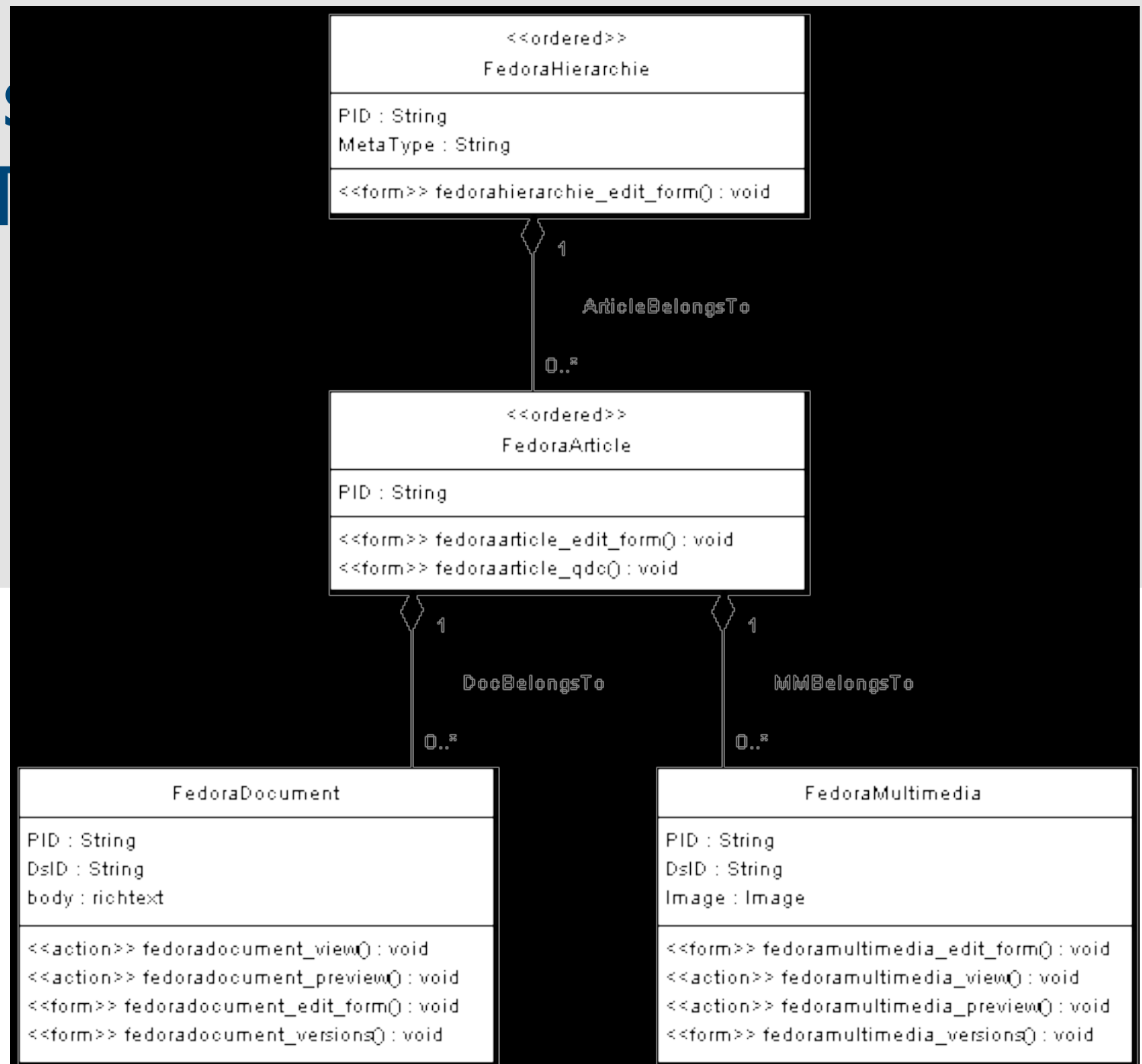

Editorial Toolbox

- New manuscripts, with or without review workflow
- Worklists for articles in process
- Journal Metadata: Editors, ISSN, Title,...
- Tools
 - User Administration
 - OpenURL
 - Usage Statistics
- Support: Wiki, Mailinglists, Userguide,...

Editorial Toolbox

Enter new article

upload Document

Peer-Review workflow

Articles in process

My article worklist

All articles worklist

Journal

Metadata

Tools

User administration

create openURL

web statistics

article statistics

Support

(Password protected area on www.dipp.nrw.de.)

Wiki

Issuetracker

Userguide

Example in RTF

[DiPP-User] Mailingliste

Publication Workflow (OpenFlow)

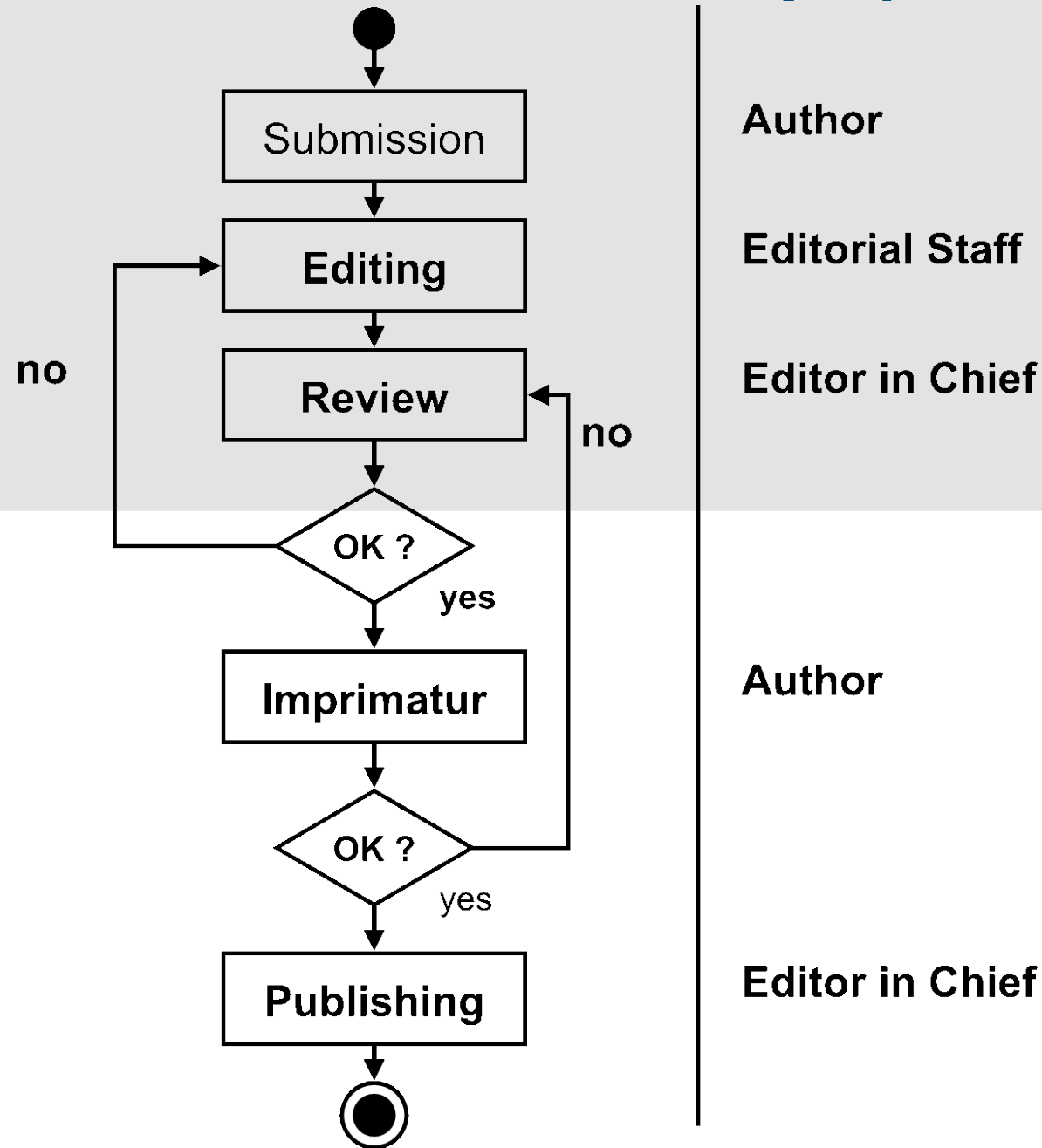

WYSIWYG Editing of all content

inhalte anzeigen bearbeiten eigenschaften preview versions

aktionen ansicht zu ordner hinzufügen status: öffentlicher entwurf

Bearbeite Fedora Document

von [dippadm](#) — Zuletzt verändert: 22.02.2008 11:59

Fedora Document

PID: content:13450
DsID: DS1
Kurzname ■

Der Kurzname ist ein Teil der Webadresse (URL) des Artikels. Er sollte keine Leerzeichen, Unterstriche oder vermischte Groß- und Kleinschreibungen enthalten.

Titel

Body Text

Quellcode

Style Format **Überschrift 2** Schriftart Size

1. Vorbemerkung

Das Publikationssystem unterscheidet zwei Arten von Dokumenten:

[CONV01.mp3](#)

- Redaktionelle Inhalte, die sozusagen den Rahmen um die eigentlichen Veröffentlichungen bilden. Dazu gehören beispielsweise die St... das Impressum, eine Wir-Über-Uns-Seite, Nachrichten oder auch Ordner, die wiederum Inhalte aufnehmen können.

Versioning

Kurzanleitung für die DiPP platform — Development Instance - Mozilla Firefox

Datei Bearbeiten Ansicht Chronik del.icio.us Lesezeichen Extras Hilfe

http://193.30.112.98/dev/archiv/1129/kur

Zope on http://193.30.112.98 Kurzanleitung für die DiPP platfo...

Plone™

home submit authors submit

dippadm my folder preferences undo log out

you are here: home → archiv → kurzanleitung

dipp

- Website Manager
- Editorial Toolbox
- Plone Setup

contents

- Vorbemerkung
- Zugang zum Testsystem
- Erstellen und Bearbeiten von einfachen

contents view edit properties preview versions

actions display add to folder state: public draft

Edit Fedora Document

by [dippadm](#) — last modified 2008-02-22 11:59

Fedora Document

LogMessage
Kurze Beschreibung der Änderungen an dieser Version

Label
Neues Label für den Datenstrom
kurzanleitung

Fertig

Example Journal: archimaera.de

The screenshot shows the website's header with the DiPP NRW logo (Digital Peer Publishing) and the archimaera logo (architektur.kultur.kontext.online). A navigation menu on the left lists: aktuelles heft, geplante hefte, archiv, über uns, mitmachen!, service, kontakt. A search bar contains the text 'Suchen...'. The main content area features a large, colorful, abstract graphic with a lion's head and the text 'archimaera' and 'architektur.kultur.kontext.online'. To the right, there is a large black and white illustration of a lion, the 'anmelden' (login) button, and a vertical sidebar with a colorful abstract pattern.

Example Journal: Article

The screenshot shows the DiPP NRW website interface. At the top left is the DiPP NRW logo with a green lion and the text 'Digital Peer Publishing DiPP NRW'. Below it is the 'archimera' logo. On the right side, there are icons for email and a document, and the text 'anmelden'. A vertical navigation menu on the left lists: 'aktuelles heft', 'geplante hefte', 'archiv', 'über uns', 'mitmachen!', 'service', and 'kontakt'. Below the menu is a search bar with the text 'Suchen...'. In the center, there is a blue graphic of a face with the text 'FREMDSEHEN INHALT'. To the right of the graphic, the author's name 'Thomas Knüvener (Aachen, Köln)' and the article title 'Ästhetik der Deponie' are displayed, along with the URL 'urn:nbn:de:0009-21-12028'. Below the title, there are links: 'zum autor', 'artikel als pdf', and 'ganzes heft als pdf'. The main text of the article begins with 'Wenn der Besucher von Osten kommend eine der Rheinbrücken überquert, liegt ihm Köln zu Füßen. Die Brücken heben den Ankommenden hoch über den Rhein und inszenieren die Einfahrt und den Blick. Die Identität einer Stadt besteht für viele in solchen bedeutungsvollen und sinnstiftenden Monumenten. Jeder weiß, nicht alle Momente sind derart beeindruckend und erinnerungswert wie die Rheinquerung, - im Gegenteil. Sowohl der Bahnreisende auf der Hohenzollern-Brücke wie auch der Autofahrer auf der Zoobrücke haben eine lange Anfahrt hinter sich. Vorbei an Industriegebieten, Zufahrtsrampen der Schnellstrassen und Autobahnen. Infrastruktur ist in vielen Bereichen prägend für'.

Example Journal: Metadata



The screenshot shows the Archimera journal website. At the top left is the Archimera logo (a green lion) and the DiPP NRW logo (Digital Peer Publishing). At the top right are icons for email and a document. Below the navigation menu is a search bar with the text 'Suchen...'. The main content area features a cover image of a stylized face with the text 'FREMDSEHEN INHALT'. To the right of the cover is the 'metadaten' section, which lists bibliographic information and a summary.

aktuelles heft
geplante hefte
archiv
über uns
mitmachen!
service
kontakt

Suchen...

anmelden

metadaten

Bibliographisches Archimera-Portal, Ausgabe 2007, Nummer 001
Zitat (2007-11-15)
Titel Ästhetik der Deponie (ger)
Autor Thomas Knüvener
Sprache ger

Zusammenfassung Der Umgang mit Abfällen ist durch Paradoxien bestimmt: Das urbane Leben erzeugt in unvorstellbarem Ausmaß Abfall, doch Deponien sind selten willkommen; noch seltener werden sie als wichtige Bestandteile der modernen Infrastruktur wahrgenommen und gestaltet. Deponien sind mittlerweile technologisch hochkomplexe Anlagen, im Bewusstsein der Mehrheit werden sie aber ausgeblendet. Dieser Zustand erfordert ein neues Sehen, das die Möglichkeiten von Deponien als Landschaftsbaustellen nutzt und sie zu Infrastrukturprojekten mit erkennbarer Bedeutung gestaltet.
Zentraldeponie, Zentraldeponie Leppe, Infrastruktur, Bedeutungsträger, identitätsstiftend, Entsorgungssystem,

What's coming next?

- Migration to Plone 2.5
- Migration to upcoming Fedora 3
- Release as Open Source
- Peer Review Workflow

Thank you!

<http://www.dipp.nrw.de>
dipp@hbz-nrw.de